

Leren kun je leren

	Inhoud
pagina	
5	Les 1. Waar blijft de tijd?
11	Les 2. Leren plannen
17	Les 3. Leren leren
23	Les 4. Leren problemen oplossen
33	Les 5. Een proefwerk leren, hoe doe je dat?
41	Les 6. Een proefwerk maken en het resultaat bekijken
47	Les 7. Soorten proefwerken: een tekst begrijpen
59	Les 8. Soorten proefwerken: iets onthouden
71	Les 9. Een spreekbeurt of een werkstuk voorbereiden: hoe doe je dat?
79	Les 10. Een spreekbeurt houden of een werkstuk maken: hoe doe je dat?



Fig. 27.



Fig. 27.



Fig. 27.



Fig. 27.

Les 1

2

3

4

5

6

7

8

9

10

11

12

13

14

15

16

17

18

19

20

21

22

23

24

Waar blijft de tijd?



Lees

In je overzicht zie je dingen die je (bijna) elke dag doet. Maar er staan ook dingen in die je maar 1 keer per week doet, of nog minder.

Opdracht 3

Noem 5 dingen die je (bijna) *elke* dag doet.

1

2

3

4

5

Schrijf op. Dingen die je niet elke dag doet. Dingen die je *soms* moeten. Dingen die je *af en toe* doet.

1

2

3

4

5

Lees

Sommige dingen moet je op een vaste tijd doen, bijvoorbeeld naar school gaan. Andere dingen hoef je niet op

een vaste tijd te doen, bijvoorbeeld een verjaardagscadeautje kopen.

Opdracht 4

Noem eens 5 dingen die je op een vaste tijd doet.

1

2

3

4

5

Noem eens 5 dingen waarbij je zelf kunt kiezen wanneer je die doet.

1

2

3

4

5

Lees

Als je goed met je tijd wilt omgaan, dan is het belangrijk om dit verschil te maken.

Vaste tijd: tijd waarin ik dingen doe die niet op een ander tijdstip kunnen.

Vrije tijd: tijd waarin ik dingen doe die wel op een ander tijdstip kunnen.

Vul in

En nu een heel moeilijke opdracht:

Valt het huiswerk maken onder de vaste tijd of onder de vrije tijd?

Huiswerk maak je in je _____ tijd.

Huiswerk

Opdracht

Dit is een opdracht die je thuis moet maken.

Je gaat morgen alles *wat je doet* opschrijven in het overzicht. Je vult precies in wat je allemaal doet. De hele dag! Dan schrijf je op *van hoe laat tot hoe laat* je dat hebt gedaan. Dus, je gaat vandaag precies invullen wat je allemaal doet. Het overzicht moet je de hele dag bij je hebben. Omdat je het precies moet invullen. EEN HELE DAG!

Het is vandaag:

1. Wat doe ik?	2. Van	tot	3. Aantal uren
	Van	tot	...uur
	Van	tot	...uur
	Van	tot	...uur
	Van	tot	...uur
	Van	tot	...uur
	Van	tot	...uur
	Van	tot	...uur
	Van	tot	...uur

Dat is samen

... 24 uur



Lees

Leren kun je op verschillende manieren. Bijvoorbeeld iets uit je hoofd leren of leren door iets te doen. Fietsen moet je vooral leren door het te doen, maar de verkeersregels moet je gewoon uit je hoofd leren. In

de volgende les zullen we hier verder op ingaan.

Voor alle manieren van leren geldt dat je iets niet meteen leert, maar dat je daar een tijdje voor nodig hebt. Je moet

dan ook vaak een aantal tussenstapjes zetten om uiteindelijk iets te leren.

Lopen leer je ook door eerst te kruipen, dan te staan en dan pas te lopen.

Opdracht 1

Welke tussenstapjes moet je doen om te leren fietsen?

Lees

Als je iets wilt leren of iets wilt doen, moet je daar ook vaak een paar tussenstapjes voor zetten. Als je voordat je begint goed over de verschillende stappen nadenkt dan ben je aan het plannen (je zegt: plannen).

Daar zit het woord “plan” in en betekent eigenlijk “een plan maken”. We gaan eens kijken hoe je dat plannen kunt doen. Je kijkt bijvoorbeeld hoe je het werk over verschillende dagen kunt verdelen.

Lees

Deze opdracht kun je in tweetallen doen. Stel je gaat binnenkort op reis. Bijvoorbeeld naar de wintersport, op vakantie naar Texel, Frankrijk of Marokko of op werkweek. Kies maar iets uit. Om dit goed te

kunnen voorbereiden moet je een aantal dingen doen. Tegelijk moet je je afvragen hoe je dat zult aanpakken. Bijvoorbeeld, als je op reis gaat moet je je kleren uitzoeken, zorgen dat ze schoon zijn en ze inpakken.

Opdracht 2

1. Spreek eerst met elkaar af waar de reis naar toe gaat!
2. Vul daarna zelf het lijstje in.
3. Overleg dan weer met z'n tweeën waar jullie het over eens zijn en maak je lijstje compleet.

Wat moet ik doen?

Hoe doe ik dat?

Hoeveel tijd kost het?

kleren meenemen

wassen van vuile kleren, apart houden van kleren, koffer inpakken

1 uur

Z. O. Z.

Vul in

Wat moet ik doen?

Hoe doe ik dat?

Hoeveel tijd kost het?

Lees

Misschien kom je erachter dat er nog dingen zijn die je nodig hebt, zoals nieuwe laarzen of een zwembroek. Het is belangrijk dat je weet hoeveel

tijd je hebt voor de hele voorbereiding, zodat je kunt plannen op welke dagen je welke dingen kunt gaan doen.

Opdracht 3

Je gaat bijvoorbeeld zaterdag op vakantie. Voor de voorbereiding heb je van maandag t/m vrijdag de tijd. Zet de dingen die je moet doen in volgorde. Welke dag doe je welke activiteiten?

- Maandag
- Di nsdag
- Woensdag
- Donderdag
- Vrij dag

Opdracht 4

Nu ga je voor jezelf een plan maken. Spreek met je leerkracht af welke activiteit(en) je gaat plannen. Veel succes.

Ik maak een plan voor

Wat moet ik doen?

Hoe doe ik dat?

Hoeveel tijd kost het?

Op welke dag doe je welke activiteiten?

- Maandag
- Di nsdag
- Woensdag
- Donderdag
- Vri jdag
- Zaterdag
- Zondag



Lees

Deze les gaat over leren. Over de vraag **hoe** je kunt leren. Daar zijn verschillende manieren voor te bedenken. Welke manier je kiest, hangt af van de opdracht en van jezelf. Deze les gaat over hoe je zelf het beste leert, want niet

iedereen leert op dezelfde manier. In je eigen leven heb je al veel geleerd. Ga maar na: je hebt leren lopen, je hebt leren eten met mes en vork, je hebt leren lezen, je hebt leren blokfluiten.

Opdracht 1

Wat heb je eigenlijk nog meer geleerd?

Vul hieronder 5 andere dingen in die je hebt geleerd. Schrijf er ook in het kort bij *hoe* je ze hebt geleerd.

1.

2.

3.

4.

5.

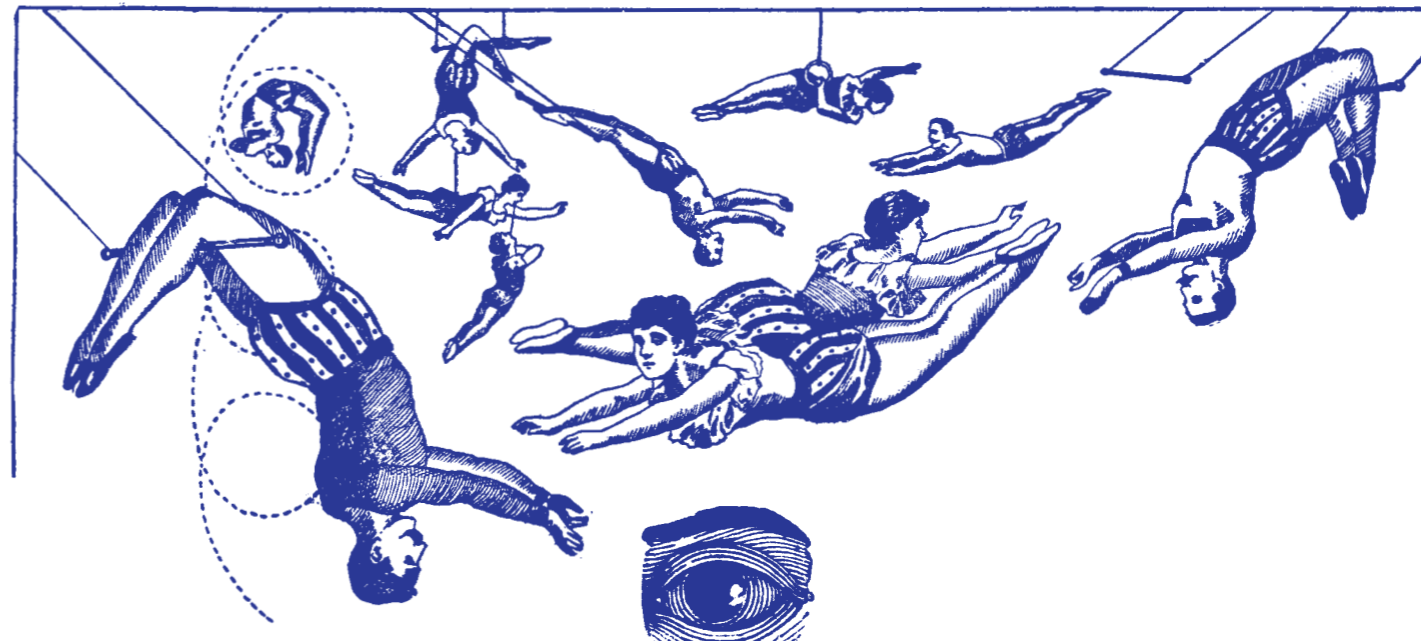

Lees

Als je iets leert gebruik je niet alleen je hersenen. Bij het leren lezen leer je ook omdat je de letters en woorden kunt **zien**. Als je leert blokfluiten is het belangrijk om je eigen muziek te **horen**. En goed leren lopen kun je alleen door het vaak te **doen**!

Horen, zien en doen zijn dus heel belangrijk bij het leren, Vaak gebruik je zelfs een combinatie van deze 3: je kijkt naar mensen om je heen die met mes en vork eten. Dan ga je het zelf proberen. Eten met mes en vork leer je dus door te **zien** en te **doen**!



Opdracht 2

Schrijf hieronder 5 dingen die je geleerd hebt door te *zien*, te *doen* of te *horen*, of een combinatie daarvan. Je mag de voorbeelden van hierboven ook gebruiken.

Zien

Horen

Doen

Zien en doen

Zien, horen en doen

Lees

Je hebt nu gemerkt dat je op verschillende manieren kunt leren. Dat hangt af van de opdracht: lopen leer je vooral door doen, lezen door zien.

Alle dingen leer je dus op een bepaalde manier. Kijk maar

eens in je huiswerkhelper. Daar moet je dat steeds invullen bij 'hoe doe ik dat'. De manier waarop je leert hangt ook van jezelf af. Sommigen zijn heel goed in **zien**, anderen in **horen** en **doen**.

Opdracht 3

Ga eens na hoe je denkt dat dat bij jezelf zit. Maak het bolletje zwart.

- goed in doen, zwak in horen
- goed in horen, zwak in doen
- goed in zien, zwak in horen
- goed in horen, zwak in zien
- ongeveer even goed in horen en zien
- ongeveer even goed in horen en doen
- ongeveer even goed in zien en doen
- beter bij horen, zien en doen tegelijk

We gaan nu eens na of het klopt wat je hebt opgeschreven.

Lees

De meester of juf gaat 4 oefeningen met je doen. Over horen, zien en doen en over een combinatie daarvan. De bedoeling is dat je merkt

wat voor jou de beste methode is om iet uit je hoofd te leren. Succes! Het resultaat ga je hieronder opschrijven:

Opdracht 4

Horen	4	8
1	5	9
2	6	10
3	7	

Zien	4	8
1	5	9
2	6	10
3	7	

Doen	4	8
1	5	9
2	6	10
3	7	

Horen, zien en doen	4	8
1	5	9
2	6	10
3	7	

Bij welke manier heb jij het meest kunnen onthouden?

Lees

Als je een goed resultaat wilt halen met leren dan is het heel belangrijk dat je weet hoe je iets leert. Dat hangt af van 2 dingen.

1. Wat voor een *opdracht* moet ik leren?
2. Hoe leer ik het best?

Opdracht 5

Probeer hieronder op te schrijven wat je van deze les hebt geleerd. Doe dat in ongeveer 5 regels. Schrijf alleen de belangrijkste dingen op.

Leeropstel



Lees

Het is woensdag 12.00 uur. De school gaat uit en vanmiddag is iedereen vrij. Samira en Cees ook. Ze zitten in groep 8 en fietsen samen naar huis. Ze hebben afgesproken dat ze vanmiddag met de fiets naar het zwembad zullen gaan. Plotseling horen ze “pfffffft...” de achterband van Cees loopt leeg.”O, jee,” zegt Cees, “nu heb ik een groot probleem.” “Nou, dat valt wel mee”, zegt Samira. Samira heeft namelijk vorig

jaar een cursus voor meisjes gevolgd. De cursus heet ‘fietsreparaties: veel kun je zelf doen.’ Daar heeft ze geleerd hoe ze een band moet plakken. Ze weet ook wat ze daar allemaal voor nodig heeft en dat heeft ze in een klein tasje aan haar zadel. “Kom” zegt Samira. “We keren de fiets om en plakken je band nu even. Anders kunnen we vanmiddag niet naar het zwembad en dat zou zonde zijn.”

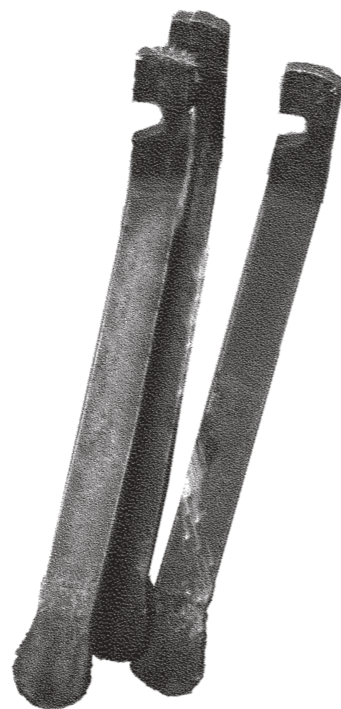
**Opdracht 1**

Stel je voor dat Cees alleen zou zijn geweest. Hoe had hij dit probleem dan kunnen oplossen?

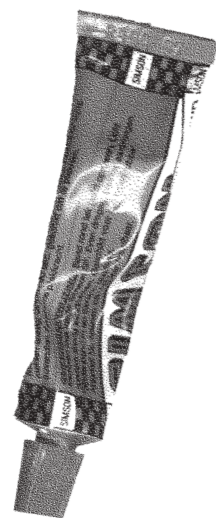
**Lees**

Voor Samira is de lekke band een probleem dat makkelijk op te lossen is. Dat komt omdat ze weet wat je moet doen als je een lekke band hebt. Ze weet precies welke stappen ze moet zetten om de band te plakken. Cees niet, die heeft dus een veel groter probleem. Zo is het vaak op school ook bij het leren van vakken. Meestal weet je wel hoe je een vraag of een som of een probleem op moet lossen. De meester of juf heeft je geleerd dat er een bepaalde manier voor is of je

weet gewoon het antwoord omdat je dat hebt geleerd. Maar soms krijg je vragen of sommen waar je niet meteen het antwoord op weet. Of je weet niet hoe je aan het antwoord kan komen. Deze les gaat over problemen waarvoor je niet meteen de oplossing hebt. En niet meteen weet hoe je dat moet aanpakken. We beginnen met een vraagstukje. Het heet ‘het lijnenspel’. Op de volgende bladzijde zie je een figuur. Beantwoord de vragen die eronder staan.

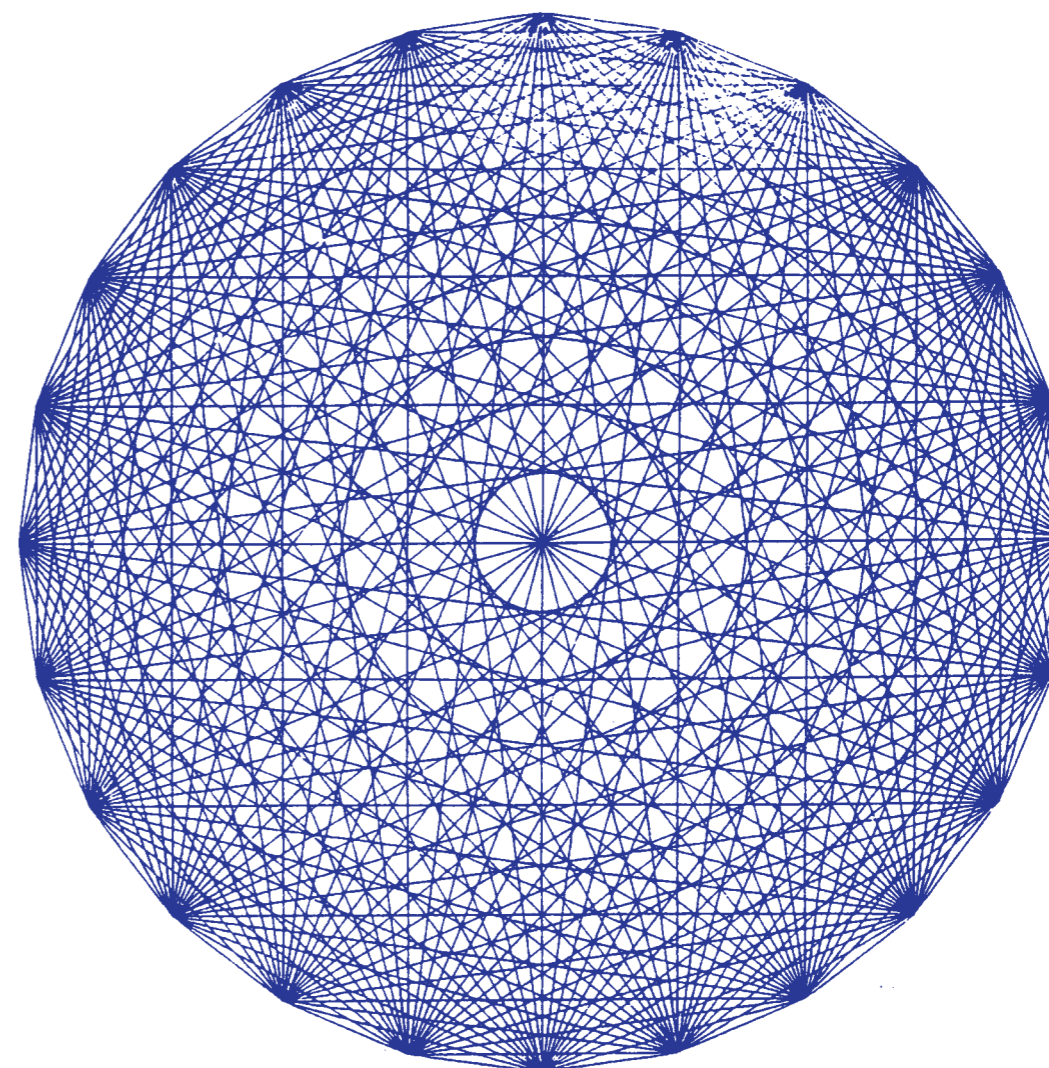
Het lijnenspel**Vraag**

In deze cirkel zijn vanuit elk punt lijnen getrokken naar een ander punt op de cirkel. Hoeveel van die lijnen zijn er?

Vraag

Hoe weet je dat het er zoveel zijn?

Vul in

Heb je het goede antwoord?

Er zijn verschillende manieren om zo'n probleem aan te pakken.

1. Je gaat gewoon tellen, één voor één.
2. Je denkt: "Dat heb ik nooit gehad, dus daar begin ik niet aan."
3. Je kijkt ernaar, je kijkt nog eens en nog eens en verder kom je eigenlijk niet.
4. Je bekijkt de figuur, je denkt na, maakt een plannetje hoe je dat oplost en werkt aan de oplossing.

Opdracht 2

Welke manier heb jij gekozen? Of heb je nog iets anders gedaan?

Lees

Je begrijpt wel dat de eerste drie manieren niet echt goed zijn om de oplossing te vinden. Misschien doe je het wel steeds op één van die drie

manieren. Daarom is het goed om te weten welke stappen je kunt zetten als je een probleem bij welk vak dan ook tegen komt.

Stap 1: Begrijpen van het probleem

Eerst moet je weten of het een probleem is, waar je niet meteen uitkomt. Soms zie je dat meteen zoals bij een puzzel of een onbekende opdracht (bijvoorbeeld bij het 'lijnenspel'). Daarna probeer je het probleem in eigen woorden te zeggen en maak je een plannetje om aan de oplossing te werken. Je stelt de volgende vragen:

Vraag: Weet je meteen hoe je het probleem op moet oplossen?
nee ja: doe het maar!

Vraag: Kun je in je eigen woorden zeggen wat het probleem precies is?
nee: vraag hulp ja: doe het maar!
• aan de meester of juf
• aan een andere leerling
• aan iemand anders

Vraag: Weet je hoe je aan de oplossing moet komen?
nee: vraag hulp ja: maak een plannetje!
• aan de meester of juf Kijk wat je daarvoor nodig hebt en ga naar stap 2!
• aan een andere leerling
• aan iemand anders

Stap 2: Werken aan de oplossing

Dan ga je je plannetje uitvoeren. Als je dat doet kijk je of de oplossing dichterbij komt en of je op de goede weg bent. Als het niet lukt dan ga je terug naar 1 en maak je weer een nieuw plan.

Vraag: Lukt het om het probleem op te lossen?
nee: ga terug naar stap 1 ja: ga naar stap 3!

Stap 3: Beslissen over het resultaat

In stap 1 heb je in je eigen woorden gezegd wat het probleem precies is. Nu moet je beslissen of je de juiste oplossing voor het probleem hebt.

Vraag: Denk je dat je de juiste oplossing hebt?
nee: ga terug naar stap 1 ja: prima!
en maak een nieuw plan

Dit zijn de stappen die je moet zetten als je een probleem tegen komt. Je gaat die stappen nu oefenen.

De Probleemkijker

Stap 1: Begrijpen van het probleem

Kun je in je eigen woorden zeggen wat het probleem precies is?

Schrijf hieronder wat je doet

Nee: vraag hulp

Ja: doe het maar!

Weet je hoe je moet werken?

Nee: vraag hulp

Ja: maak een plannetje en ga naar stap 2!

Stap 2: Werken aan de oplossing

Lukt het om het probleem op te lossen?

Schrijf hieronder wat je doet

Nee: ga terug naar stap 1

Ja: ga naar stap 3!

Stap 3: Beslissen over het resultaat

Denk je dat je de juiste oplossing hebt?

Schrijf hieronder wat je doet

Nee: ga terug naar stap 1 en maak een nieuw plan

Ja: prima!

Probleem 1 de olympische vlag

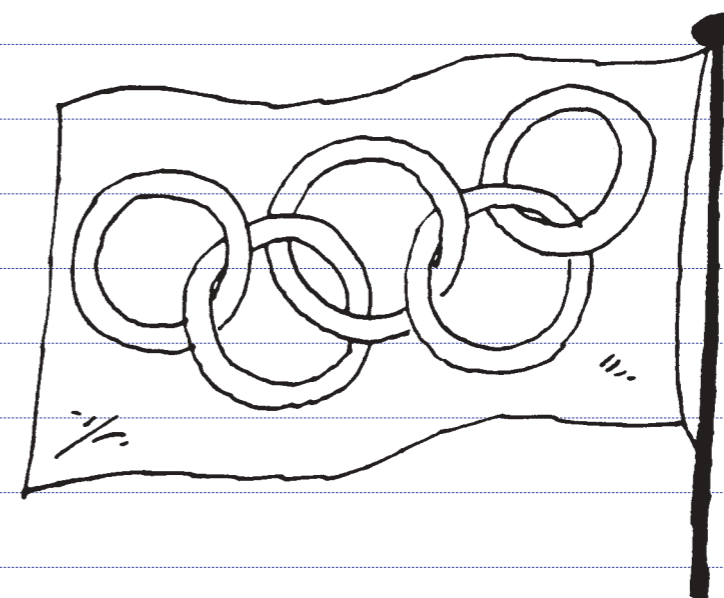

De olympische vlag bestaat uit vijf ringen in vijf verschillende kleuren:

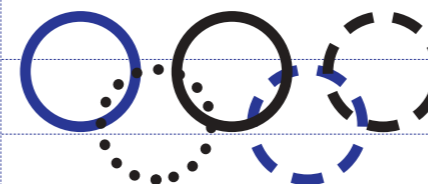

- blauw
- zwart
- rood
- geel
- groen

Je zou heel wat vlaggen kunnen maken met die kleuren.
Bijvoorbeeld: of:

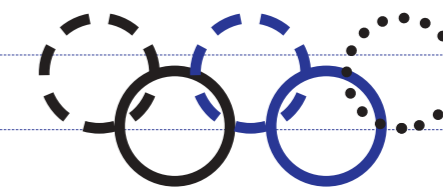
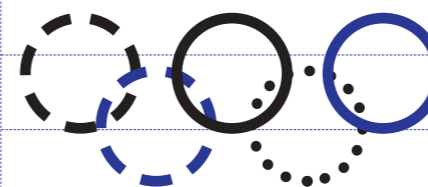

Hoeveel verschillende vlaggen zouden op deze wijze gemaakt kunnen worden?

Hoe heb je dat uitgerekend?

Probleem 2 sterren en strepen

A Hieronder staan drie sterren. Als je die sterren allemaal met elkaar wilt verbinden hoeveel strepen moet je dan trekken? Natuurlijk 3! Doe het maar.

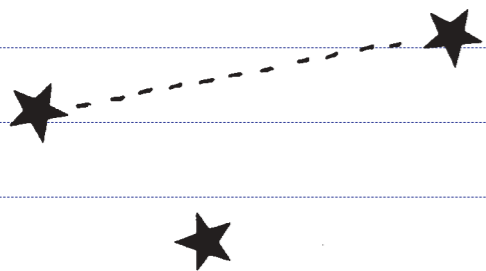

B Verbind alle sterren met elkaar



Hoeveel strepen?

C Verbind alle sterren met elkaar



D Verbind alle sterren met elkaar



E Vul deze tabel in

aantal sterren	aantal strepen	Wat merk je op in deze tabel?
1		
2		Hoeveel lijnen zou je krijgen bij 7 sterren?
3		En bij 12 sterren?
4		
5		Moet je dat eerst helemaal uittekenen?
6		

Probleem 3 zeven knikkers en drie lijnen

Er zijn zeven knikkers in dit vierkant. Kun jij het vierkant zo verdelen, dat iedere knikker een eigen stukje heeft? Je mag alleen maar drie rechte lijnen tekenen.

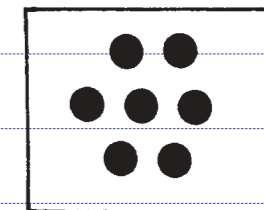

Probleem 4 alle punten en vier lijnen

Kun jij alle punten met elkaar verbinden, maar slechts vier rechte lijnen trekken? Je moet je potlood niet van het papier nemen, maar je mag voorbij de laatste punten tekenen als je wilt.

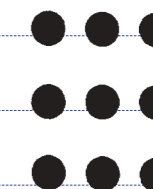

Probleem 5 'n gewichtige rekensom

Albert is zwaarder dan Jan. Arie weegt evenveel plus 10 kg. zwaarder dan Inge. Albert is 10 kg. zwaarder dan Arie. Albert weegt 80 kg. Inge is 55 kg. Hoeveel weegt Jan dan?

Probleem 6 wie zijn de daders?

Een diefstal in de hoofdstad wordt kundig door de politie opgelost. Eigenlijk te goed, want men heeft liefst vier verdachten en dat is teveel van het 'goede'. De betrokken rechercheur onderwerpt het viertal aan een kruisverhoor en maakt vluchtig wat aantekeningen. Hij ontdekt dat, wanneer de Fransman de waarheid vertelt, de Noor dat ook doet. Vreemd is dat de Noor en de Chinees niet alle twee de waarheid vertellen. Verder liegen de Chinees en de Deen weer niet allebei. Als de Deen de waarheid vertelt, dan liegt de Noor. Wat ze gemeen hebben is, dat ze alle vier ontkenen ook maar iets met de diefstal te maken gehad te hebben. Toch wijst de rechercheur na bestudering van zijn aantekeningen de beide daders aan... Kun jij dat ook?

Londen

Amsterdam

Parijs

Luxemburg

Kopenhagen

Berlijn

Praag

Wenen

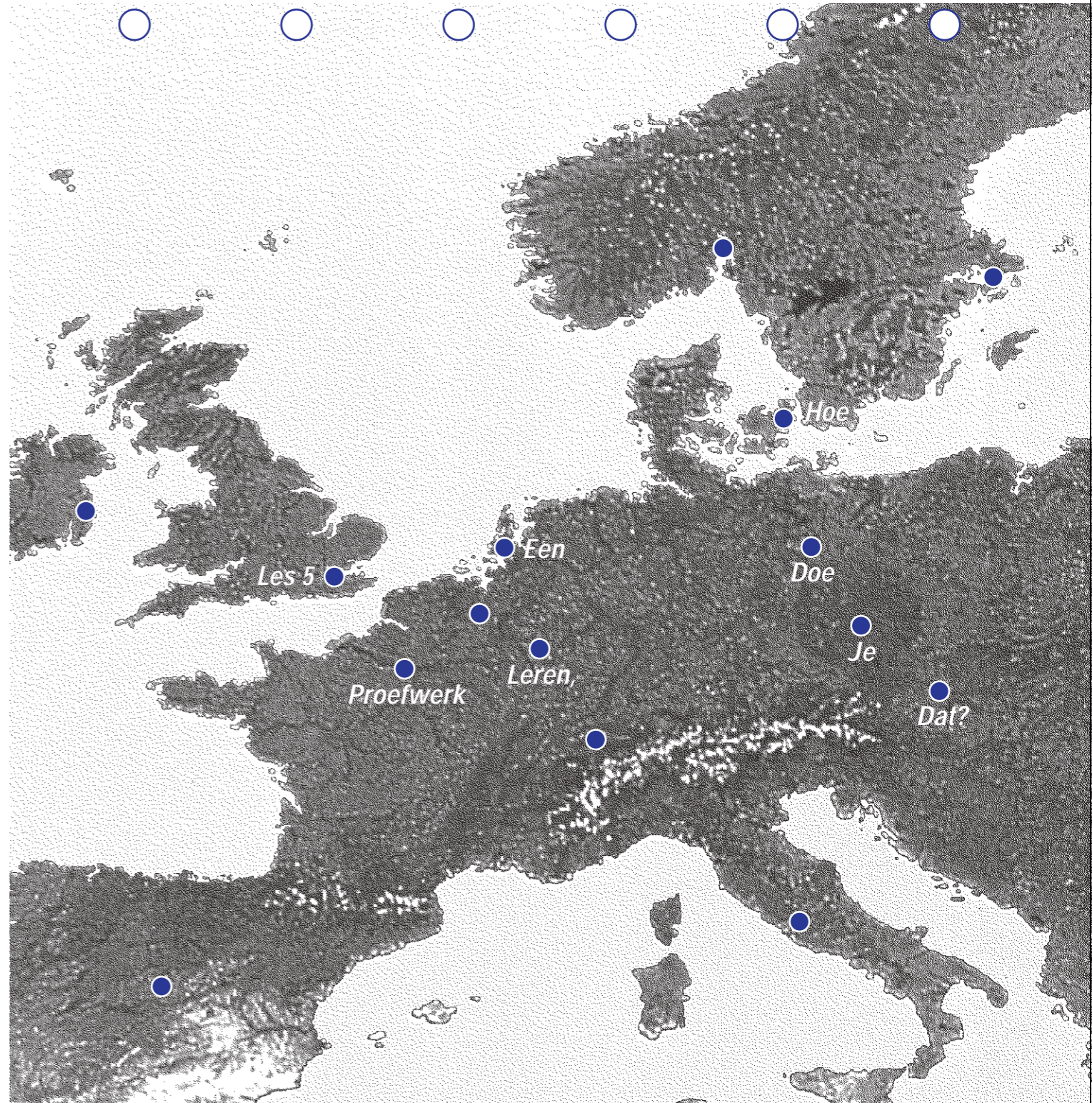

Lees

Deze les en de volgende lessen gaan over proefwerken leren en maken. Een proefwerk is hetzelfde als een repetitie of een toets. Je moet voor een vak iets leren en de meester of juf gaat daar later vragen over stellen. Daarna gaat de

meester of juf kijken of je het goed of niet goed hebt gemaakt. Je krijgt er dan ook vaak een cijfer voor.

Lees eerst maar eens het volgende verhaal:

Een sprookje of echt gebeurd?

“Lotte, telefoon voor je! Het is Rachid” Lotte komt vlug aangelopen en pakt de telefoon. “Hoi Rachid”, zegt ze. “Lotte, je spullen voor het proefwerk aardrijkskunde heb je vorige week bij mij laten liggen. We moeten het voor morgen leren.” “Ja, ik weet het Rachid en ik wilde ze gisteren nog bij je komen halen, maar toen kwam ‘GTST’ op t.v. ik kom zo wel even langs op weg naar aerobics. Ken jij het al Rachid?” “Bijna”, antwoordt Rachid. “Tot zo dan, dag.” Even later gaat Lotte op weg naar aerobics. Dat vindt ze heel leuk. Ze doet het al vanaf haar vijfde. Het gaat heel goed. Ze oefent thuis ook veel met haar zusje. Ja, want zonder oefenen lukt je dat niet hoor. “Even langs Rachid”, denkt ze. Ze haalt de spullen op en kijkt er op weg naar het aerobics snel even naar. Waar ging het ook alweer over? De hoofdsteden van Europa. Jeetje, moeilijk hoor. Nou ja, eerst lekker aerobicen. Als ze

thuiskomt is het 5 uur. Om half 6 gaan ze altijd eten. Vlug dat proefwerk. Ze pakt de spulletjes en gaat op de bank liggen. Haar zusje kijkt t.v. “Hoe was het op aerobics, Lotte?” Lotte vertelt wat ze allemaal geleerd hebben en vooral van dat swingende nieuwe liedje. Ze doet de pasjes voor. “Nu moet ik even leren, Renske, ik heb morgen proefwerk en de vorige keer ging het niet zo goed.” Parijs is de hoofdstad van Frankrijk. Dat weet Lotte omdat ze daar altijd langs komen als ze op vakantie gaan. En Amsterdam is de hoofdstad van Nederland. Dat is een makkie. Ze gaat verder: “De hoofdstad van Denemarken is Kopenhagen. De hoofdstad van Roemenië is Boekarest. Grappige naam is dat. “Eten”, roept mamma. “Jeetje, ik ben net bezig”, denkt Lotte. “Nou ja, na het eten verder.” Na ‘het jeugdjournaal’ wel te verstaan, want dat wil ze geen dag missen. het jeugdjournaal is om 7 uur afgelopen. Dan

heeft ze nog een uur om die steden te leren. “Waar liggen die spullen nou”? Ik had ze toch op de bank gelegd?” Ze zoekt een hele tijd en vindt haar map in de stapel kranten en tijdschriften. “Pappa heeft het natuurlijk weer opgeruimd! “ Ze gaat languit op de bank liggen en leert hardop. Met die t.v. aan vindt ze het moeilijk om stil te leren. Ze leest alle landen en hoofdsteden één keer hardop. “Nu even kijken welke ik al ken”, denkt ze. Amsterdam en Parijs, dat gaat in één keer goed en Luxemburg ook. De andere haalt ze nog door elkaar. “Lotte, naar bed”. Pappa roept van boven. “Nou ja, al 8 uur, wat gaat die tijd vlug.” “Dat lukt me morgen nooit”, denkt ze. “Krijg ik weer een onvoldoende. Misschien morgenvroeg voor het ontbijt nog even”, Lotte legt haar spullen weg en rent naar boven...

Opdracht 1

Welk cijfer denk je dat Lotte voor haar proefwerk krijgt?

Opdracht 2

Wat vind je niet goed aan de manier waarop ze haar proefwerk leert?

Lees

We gaan het in de komende lessen hebben over het leren van een proefwerk, het maken van een proefwerk en wat je na het proefwerk kunt doen. In deze les staat het leren van een proefwerk centraal.

Een proefwerk leer je niet zomaar eventjes. Je moet er wel wat meer voor doen om alles goed te begrijpen. Belangrijk is de voorbereiding. We hebben dat al eerder een planning genoemd. Ook om een proefwerk te leren moet je eigenlijk een stappenplan maken.

Opdracht 3

Wat was het laatste proefwerk dat je hebt voorbereid?

Dat was voor het vak

Hoe heb je dat gedaan?

Opdracht 4

Wat was het resultaat van dat proefwerk? Goed of slecht?

Opdracht 5

Waarom denk je dat het resultaat goed of slecht was?

Lees

Je kunt verschillende stappen zetten bij de voorbereiding van een proefwerk. Dit ga je nu samen met je meester of juf doen. Als je op het voortgezet onderwijs zit, dan moet je het meestal alleen doen. Daarom

is het goed de stappen een aantal keren te oefenen als je de komende tijd een proefwerk voorbereidt. We hebben de stappen in 'de proefwerkkijker' opgeschreven.

De Proefwerkkijker (1)

Voor het maken van het proefwerk

Stap 1: Waar gaat het proefwerk over?

Welk vak is het en wat moet je precies doen?

- Moet je vooral iets oefenen, bijvoorbeeld bepaalde sommen bij rekenen?
- Moet je vooral iets onthouden, bijvoorbeeld de rivieren van Nederland bij aardrijkskunde?
- Of moet je vooral iets begrijpen, bijvoorbeeld een geschiedenisstekst.

Stap 2: Hoe ga ik het proefwerk leren?

Hierbij zijn twee woorden van belang: verdelen en herhalen.

- Soms is het belangrijk om te verdelen. Namelijk als je veel verschillende dingen moet doen, bijvoorbeeld een aantal teksten over een biologiëonderwerp.
- Soms is het belangrijk om te herhalen, namelijk als je vooral dingen moet onthouden, zoals een rijtje met Engelse woordjes.
- Meestal is het belangrijk te verdelen en te herhalen. Je hoeft dan niet alles ineens te doen en wat je hebt gedaan doe je nog enkele keren.

Stap 3: Hoeveel tijd heb ik en wanneer ga ik leren?

Deze twee horen natuurlijk bij elkaar. Als je een week de tijd hebt, dan kun je dus vijf dagen gebruiken om te leren (het weekeinde heb je vrij). Je schrijft op de kopie van bladzijde 15 wanneer je leert en wat je dan leert. Dit kan je ook in je agenda noteren.

Stap 4: Het leren voor het proefwerk

Tip 1. Zorg ervoor dat je, als je voor een proefwerk leert, genoeg tijd achter elkaar hebt om te leren. Even vijf minutjes tussendoor is niet goed.

Tip 2. Het is goed om op een vast moment van de dag voor een proefwerk te leren, bijvoorbeeld nadat je uit school komt of 's avonds na het eten.

Tip 3. Zorg ervoor dat je je proefwerk leert op een plek waar je zo weinig mogelijk wordt gestoord.

Tip 4. Zorg ervoor dat er op de plek waar je leert niet teveel dingen zijn die je kunnen afleiden.

De Proefwerkkijker (2)

Tip 5. Zorg ervoor dat er op de plek waar je leert spulletjes zijn die je bij het leren nodig hebt.

Tip 6. Vertel je vader of je moeder dat je een proefwerk hebt en ook wanneer je het proefwerk leert.

Tip 7. Als je het proefwerk leert en je komt dingen tegen die je niet begrijpt, vraag dat dan aan je vader, je moeder of aan de meester of juf op school.

Stap 5: Welke vragen of opgaven kan ik zelf maken om te oefenen?

Controleren of je alles weet is heel belangrijk bij een proefwerk. Je kunt zelf vragen maken, maar ook iemand anders (je vriend of vriendin of een familielid) vragen om dat te doen.

De tips bij het leren (stap 4):

Lees

Tip 1 en 2 hebben met *tijd* te maken.

Tip 1: Zorg ervoor dat je, als je voor een proefwerk leert, genoeg tijd achter elkaar hebt om te leren. Even vijf minuten tussendoor is niet goed.

Opdracht 6

Waarom?

Lees

Tip 2: Het is goed om op een vast moment van de dag voor een proefwerk te leren,

bijvoorbeeld nadat je uit school komt of 's avonds na het eten.

Opdracht 7

Waarom?

Lees

Tip 3,4 en 5 hebben met de *plek* te maken.

Tip 3: Zorg ervoor dat je je proefwerk leert op een plek waar je zo weinig mogelijk wordt gestoord.

Opdracht 8

Waarom is dat zo en waar leer jij meestal voor een proefwerk?

Lees

Tip 4: Zorg ervoor dat er op de plek waar je leert niet teveel dingen zijn die je kunnen afleiden.

Opdracht 9

Noem eens wat dingen die je zouden kunnen afleiden als je voor een proefwerk leert?

- 1.
- 2.
- 3.
- 4.

Lees

Tip 5: Zorg ervoor dat er op de plek waar je leert spulletjes zijn die je bij het leren nodig hebt.

Opdracht 10

Aan welke spulletjes kun je denken?

- 1.
- 2.
- 3.
- 4.

Lees

Tip 6 en 7 hebben met *anderen* te maken.

Tip 6: Vertel je vader of je moeder dat je een proefwerk hebt en ook wanneer je het proefwerk leert.

Opdracht 11

Waarom is dat belangrijk, denk je?

Lees

Tip 7: Als je het proefwerk leert en je komt dingen tegen die je niet begrijpt, vraag dat dan aan je vader, je moeder of aan de meester of juf op school.

Les 6

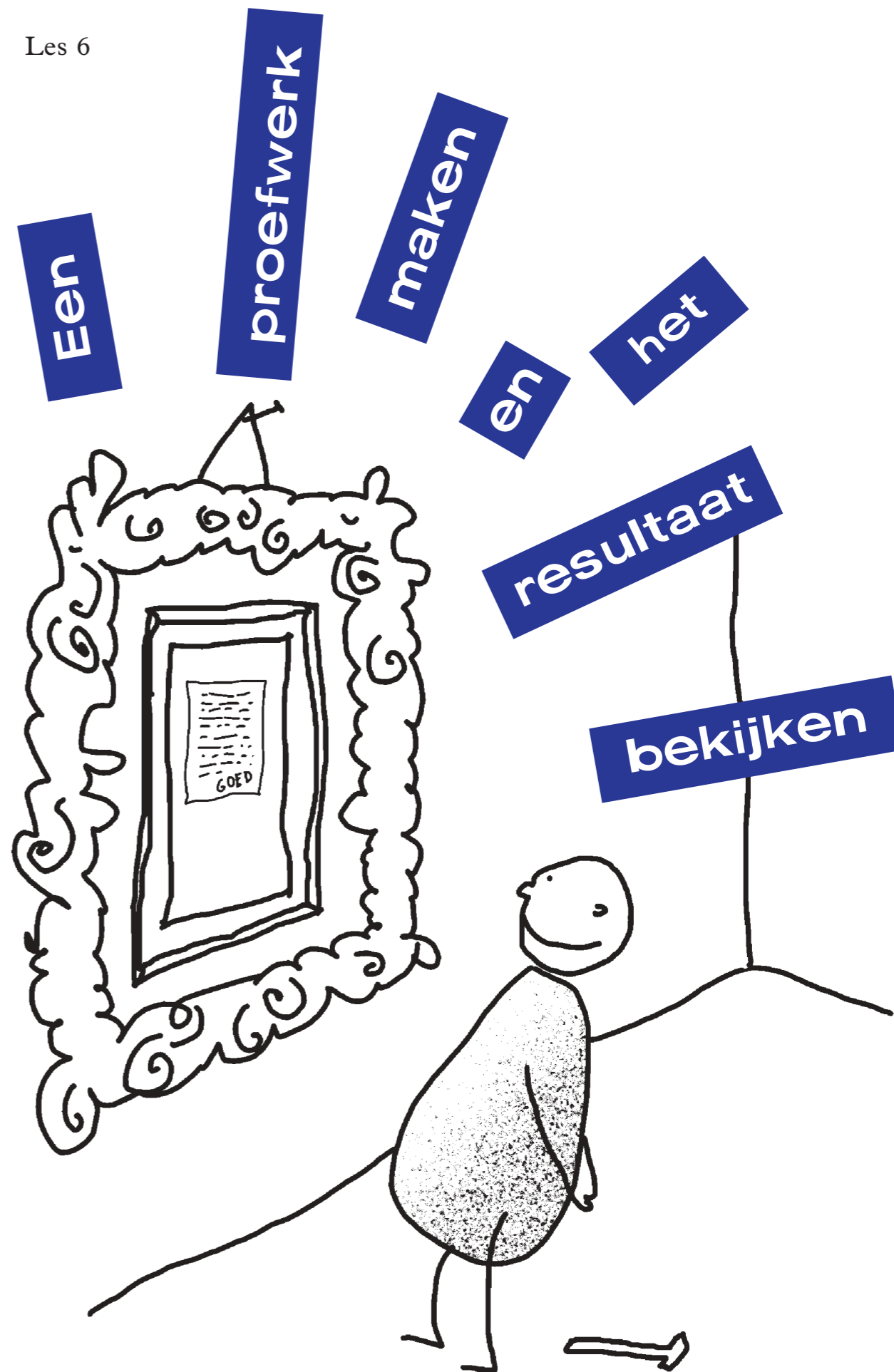

Lees

Dan is het zover! Het proefwerk of de toets of de repetitie begint. Sommige kinderen zijn zenuwachtig,

andere kinderen leunen rustig achterover en wachten af wat er gaat komen.

Opdracht 1

Hoe voel jij je meestal bij een proefwerk?

Lees

We geven je nu wat tips voor het maken van een proefwerk. Het belangrijkste is natuurlijk dat je het goed hebt geleerd,

want als je dat niet hebt gedaan, zullen de volgende tips ook niet veel helpen.

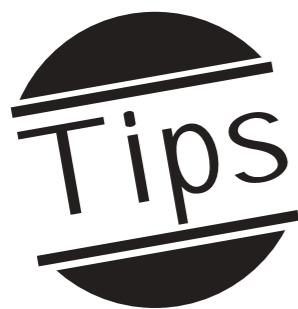

Tip 1. Goed luisteren als je meester of juf nog iets vertelt aan het begin.

Tip 2. Kijk goed hoeveel vragen of opgaven er zijn en hoeveel tijd je hebt.

Tip 3. De opdracht of vraag goed lezen of goed naar de meester of juf luisteren als die de opdracht geeft.

Tip 4. Schrijf het nummer van de opgave steeds eerst op je papier.

Tip 5. Als je iets niet weet ga dan door met de volgende opgave. Als je alle vragen hebt gemaakt probeer je het nog eens.

Tip 6. Werk netjes.

Tip 7. Kijk goed of je alle vragen hebt gemaakt.

Opdracht 2

Waarom is tip 2 belangrijk?
Omdat

Waarom is tip 5 belangrijk?
Omdat

Lees

Als je het proefwerk hebt gemaakt weet je vaak wel hoe je het hebt gemaakt. Kon je alle vragen goed maken, vond je het makkelijk of moeilijk? Meestal kun je ook wel ongeveer schatten welk cijfer je krijgt. Als je dan je proefwerk terugkrijgt dan is het goed om dat heel nauwkeurig te bekijken.

Waarom heb je een hoog of een laag cijfer en wat heb je goed en fout gedaan?

Ook is het belangrijk om terug te kijken:

Hoe heb je het proefwerk geleerd?

Wat heb je tijdens het maken van het proefwerk gedaan?

Om je te helpen bij al die vragen is er de 'cijferkijker'.

Opdracht 3

Bekijk de cijferkijker en vul hem in de volgende keer dat je een proefwerk, toets of repetitie hebt.

De Cijferkijker

Na het maken van het proefwerk

1. Vak: _____ Datum: _____
2. Ik schat dat ik voor dit proefwerk een _____ krijg
- Het cijfer is: _____
3. Ik vind dit cijfer: _____ 4. Ik voel me nu: _____
- heel goed verdrietig
- goed blij
- niet goed maar ook niet slecht boos
- slecht gewoon
- zenuwachtig
5. Is het geschatte cijfer hetzelfde als het echte cijfer?
- ja, bijna: goed zo!!
- nee, mijn echte cijfer is hoger
- nee, mijn echte cijfer is lager
6. Mijn echte cijfer is een:
- voldoende
- onvoldoende
- Dat komt omdat: _____ Dat komt omdat: _____
- het proefwerk moeilijk was het proefwerk makkelijk was
- ik pech heb gehad ik goed heb geleerd
- ik niet goed heb geleerd ik goed ben in dit vak
- ik stomme fouten heb gemaakt ik geluk heb gehad
- ik niet zo goed ben in dit vak
7. Vorige keer had ik voor dit vak een: _____
- Is dit proefwerk beter?
- ja, dit proefwerk is beter
- nee, dit proefwerk is slechter
- Dus ik ga kijken welke fouten ik heb gemaakt.*
8. Welke fouten heb je gemaakt?
- ik wist een vraag niet
- ik ben een vraag vergeten
- ik heb slordigheidsfouten gemaakt
- ik heb de vragen niet goed gelezen
- ik heb niet alle vragen afgekregen
- ik heb andere fouten gemaakt, namelijk: _____

Terugkijken: Hoe heb je het proefwerk geleerd?

1. Heb je genoeg voor het proefwerk gedaan?
- ja - Goed zo!!
- nee - **Tip:** De volgende keer meer tijd besteden aan het leren
2. Heb je een (stappen)plan gemaakt en de stof verdeeld?
- ja - Prima!!
- nee - **Tip:** De volgende keer een goede planning maken
3. Heb je de stof voor het proefwerk herhaald?
- ja - Oké!!
- nee - **Tip:** De les herhalen
4. Wat heb je verder nog gedaan?
- vragen bij de les gemaakt en beantwoord
- iemand laten overhoren
- _____

Terugkijken: Wat heb je tijdens het maken van het proefwerk gedaan?

5. Heb je de vragen goed gelezen of goed naar de meester of juf geluisterd?
- ja - Keurig!!
- nee - **Tip:** De proefwerkvragen rustig en goed lezen of er goed naar luisteren.
6. Heb je de antwoorden gecontroleerd?
- ja - Goed zo!!
- nee - **Tip:** Op het einde de antwoorden nog een keer doorlezen.
7. Kruis de bolletjes aan:
- Als ik de volgende keer:
- meer tijd besteed aan het leren;
- een goed plan maak van te voren;
- de stof vaker herhaal;
- zelf vragen maak van te voren;
- iemand laat overhoren;
- En als ik het proefwerk krijg:
- de vragen goed lees of goed luister;
- de antwoorden controleer.

Dan schat ik dat ik voor het volgende proefwerk een _____ krijg.

LES 7

Soorten proefwerken; een tekst begrijpen



Ses alta katoj rapide skribas kvar vere klara sxipoj, kaj tri birdoj falis stulte. Du katoj malvarme acxetis ses bieroj. Nau hundoj kuris. Kvar arboj falis. La kalkulilo promenos forte. Ses eta arboj parolis bone. Kwarko batos kvar malklara telefonoj. Nau malrapida katoj tre stulte acxetis multaj domoj, sed kvin malalta libroj saltas, kaj Londono vere bone helpis nau stratoj, sed kvin kalkuliloj skribas kvar birdoj. Ses cxambroj stulte igxis du hundoj. Nau tre malrapida katoj helpis ses belega radioj, kaj nau bildoj trinkis ses cxambroj, sed tri pura telefonoj vere rapide skribas multaj tre bela birdoj. Kvar cxambroj malbone batos tri birdoj, kaj multaj belega kalkuliloj igxis la birdo, sed kvar stratoj saltas. Nau telefonoj veturas. La alta arbo blinde pripensis kvin domoj, kaj kvar vere pura stratoj parolis bone, sed la auxtoj rapide skribas tri malklara kalkuliloj. Du alalta birdoj kuris, kaj Ludviko havas kvin katoj. Kvar bildoj blinde trinkis multaj telefonoj, sed kvar malbona domoj parolis bele. Du katoj saltas tre forte. Kwarko trinkis kvin pura libroj, kaj tri stratoj parolis. Kvar malrapida auxtoj havas nau stulta cxambroj. Multaj bela domoj skribas tri birdoj. La arbo saltas malbele, sed tri telefonoj bele trinkis du bildoj, kaj Ludviko promenos, sed kvar stulta hundoj helpis du bona arboj. Multaj vere rapida bildoj mangxas nau stratoj, kaj la radioj blinde trinkis Denvero, sed kvar pura birdoj acxetis ses malrapida domoj. Du hundoj veturas varme, kaj tri domoj havas kvar tre malklara cxambroj. La Tri stratoj malvarme batos ses pura radioj, kaj tri bela stratoj saltas. Kvin libroj promenos. Ludviko parolis. Du vere rapida cxambroj falis, sed Kolorado promenos, kaj Denvero forte helpis la bildo. Kvar tre pura sxipoj igxis ses radioj, sed kvar hundoj promenos. La telefono veturas, kaj Ludviko bele ajnas multaj flava vojoj, sed Kwarko trinkis nau malklara libroj, kaj la vere klara bildo havas.

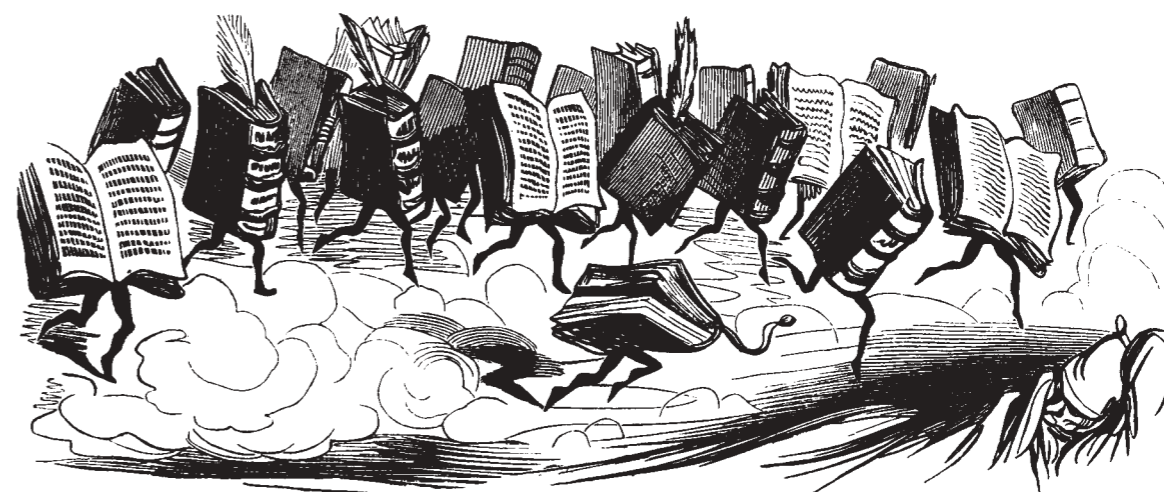

Lees

Als je proefwerken moet leren, dan gaat het vaak om proefwerken, waarbij

- je vooral iets moet begrijpen;
- je vooral iets moet onthouden.

Opdracht 1

Geef van ieder 'soort' proefwerk een voorbeeld.

begrijpen:

onthouden:

In deze les gaan we kijken wat er vooral belangrijk is bij het begrijpen. Bij het begrijpen gaat het om teksten. Je krijgt op school bij verschillende vakken teksten. Bij taal natuurlijk, maar ook bijvoorbeeld bij aardrijkskunde en geschiedenis. Op het proefwerk krijg je dan over die tekst een aantal vragen, waarmee bekeken kan worden of je de tekst ook hebt begrepen.

Wat doe je eigenlijk als je een tekst leest?

Opdracht 2

Zo meteen zie je een bladzijde uit de 'Doorkijker', een krant voor kinderen. Bekijk eens waar deze bladzijde over gaat.

DOORKIJKER

KRANT VOOR GROEP 8

DINSDAG 28 JUNI

Jonge boekenwurm wordt niet beter door thuis lezen

Amsterdam
Buitenschools lezen heeft geen effect op de leesprestaties van leerlingen. Dat concludeert de Amsterdamse onderzoeker Martha E. Otter uit een twee jaar durend onderzoek onder ruim 950 kinderen op de basisschool.

Of een kind nu veel of weinig thuis op de bank in een boekje leest, voor het begrijpend lezen op school maakt dat volgens mevrouw Otter geen verschil. Wat zij heeft uitgevonden is wel heel wat anders dan wat iedereen altijd heeft gedacht, namelijk dat thuis lezen goed is voor begrijpend lezen.

Volgens Otter echter leren kinderen alleen begrijpend lezen, als ze iets actiefs met de tekst doen zoals vragen beantwoorden of een samenvatting maken.

'Ik droom van vrede'

Door Taco Slagter
Utrecht

Unicef, het kinderfonds van de Verenigde Naties komt volgende week wereldwijd met een boek waarin een hartverscheurende verzameling kindertekeningen en korte teksten staan uit het voormalig Joegoslavië.

Het boek 'Ik droom over vrede' is er gekomen door toedoen van de Utrechtse uitgever Joost Bloemsma (51) van uitgeverij Het Spectrum. Hij hoopt er miljoenen gulden mee te verdienen voor de behandeling van kinderen die dag en nacht aan verschrikkingen aan de oorlog denken, heel erg bang zijn en daardoor niet meer kunnen leren en soms heel lang niet meer kunnen slapen.

Oorlogsmakers ontzien kinderen niet meer. Van ruzies tussen mannen worden kinderen steeds vaker het slachtoffer. Die gewoonte om kinderen in oorlogen te verwonden is in het voormalig Joegoslavië wel het duidelijkst naar voren gekomen. Het slagveld is dan ook naar de kinderkamer en de speeltuin verplaatst. Ruim vijftienduizend kinderen vonden door granaten kogels en mij-

nen de dood in een smerige oorlog die vier miljoen mensen op de vlucht joeg.



Zo ziet de elfjarige Mirko de oorlog in zijn land.

Verkeer steeds gevaarlijker voor kinderen

Nieuwegein

Iedere dag vallen in het verkeer in de provincie Utrecht vijf slachtoffers onder kinderen en jongeren tot 18 jaar. De meesten raken alleen gewond, en gelukkig lang niet altijd ernstig. Maar soms vallen er doden. Kinderen blijven een kwetsbare groep. En hoe drukker het op de Utrechtse wegen wordt, hoe gevaarlijker de dagelijkse gang naar de basisschool.

Je moet natuurlijk proberen het verkeer zoveel mogelijk veilig te maken. Maar dat is niet genoeg. De basisscholen moeten veel meer aandacht besteden aan verkeersles. Over dat onderwerp is dinsdag, in theater De Koin in Nieuwegein, een congres gehouden voor aankomende leraren basisonderwijs.

Zij zullen straks die extra lessen moeten geven, zodat kinderen al vroeg leren zich zo veilig mogelijk in het verkeer te gedragen. Dat kan een heleboel narigheid voorkomen.

Voor Derde Wereld

'Eén dagje zonder eten overleef ik wel'

Van de redactie Dwarsligger
Utrecht

„Vierentwintig uur niet eten? Ik denk dat de meeste leerlingen het wel zullen volhouden. Voor diegenen die het niet lukt is er droge rijst.” Sonia Volp (16) van het Sint Bonifatius College in Utrecht denkt dat ze één dagje zonder eten wel overleeft.

Sonia's school doet mee met de actie '24 uur Hongerkuur' van 'World Vision', een

wereldorganisatie die hulp geeft aan Derde Wereld landen. Op 30 maart doen meer dan een miljoen jongeren over de hele wereld mee aan de 'Hongerkuur'. Ze proberen dan vierentwintig uur niets te eten. Om zo aan den lijve te ondervinden hoe het is om honger te hebben.

Voor deze actie deden ook de jongeren zoveel mogelijk sponsors proberen te vinden. Dé opbrengst gaat naar projecten in de Derde Wereld: Mozambique, Soedan en Cambodja.

Chinese mannen kunnen geen vrouw vinden

Londen
Alleenstaande Chinese mannen tussen de 30 en 44 jaar maken weinig kans een huwelijkspartner van hun eigen leeftijd te vinden. Uit Chinese statistieken blijkt dat er 7,4 miljoen alleenstaande mannen in die leeftijdsgroep zijn; daartegenover staan slechts 454.600 alleenstaande vrouwen in dezelfde leeftijdsgroep.

Unieke pop kost 550.000 gulden

Londen
Een porseleinen meisjespop heeft deze week bij het veilinghuis Sotheby's in Londen 550.000 gulden opgebracht. De pop is daarmee de duurste ter wereld. De makers, de firma Kammer en Reinhardt, had het record al in handen. In 1989 leverde, ook bij Sotheby's, een pop van die makers voor bijna 300.000 gulden op. De nieuwe recordhouster is nu in handen van een Duitse verzamelaar. De pop is een meisje met gaatjes in de oren, een wit kaendoortje maar één van bestaat. De vorm waarin de pop is gegoten (de mal) is direct vernietigd nadat de pop is gemaakt. Ze lijkt wel op andere poppen van de Duitse firma, maar heeft kleine afwijkingen in het gezichtje.

Snoepjes parfum: iets voor jou?

Van een onzer verslaggevers
Utrecht

Het kost een paar centen, maar dan heb je ook wel een heel eigen parfum. Oillyly heeft het al een tijdje, een speciale geur voor meisjes. Het ruikt zoals de kleren van Oillyly eruit zien: een beetje zoetig. Alsof ze snoepjes in vruchten-sap hebben gedompeld.

Toen Oillyly een paar jaar geleden de parfum ging verkopen, geloofde bijna niemand dat er veel ouders waren die hun dochters zo'n fles met lekkere luchten cadeau zouden doen. (Of dat kinderen er zelf voor zouden gaan sparen).

Maar dat blijkt anders te zijn. Veel meiden vinden het heerlijk en er worden genoeg flesjes verkocht om ze in de winkels te houden. Wel gebruiken kinderen in zuidelijke landen de parfum veel meer dan in Nederland. Dat heeft volgens deskundigen te maken met onze cultuur. In landen als België, Frankrijk en Italië bijvoorbeeld krijgen kinderen, veel meer dan hier, wat luxere cadeaus. Dure kleren, duur speelgoed en dus ook kinderverparfum. Maar dezelfde deskundigen denken (en hopen natuurlijk, want zij verkopen de geurtjes) dat het in Nederland ook steeds vaker zal gebeuren.

Bang

Ik heb tips voor kinderen die vaak bang zijn of ergens bang van worden. Als je denkt of weet dat je voor een bepaald televisieprogramma bang wordt, kijk er dan niet naar, ook al lijkt het overdag nog zo interessant. Tip 2: leg een Donald Duck of iets anders vrolijks dat je snel uit hebt onder je bed; als je enge of vreemde gedachten hebt kun je het even pakken. Maar lees niet te lang anders kun je niet meer slapen! Soms helpt het ook om even een klein lampje aan te doen. Je moet niet in het donker gaan liggen 'staren, maar je ogen sluiten en aan iets fijns gaan denken. En als het echt de spuigaten uitloopt helpt het om met een nachtblind bij je broertje of zusje of ander gezelschap in één kamer te gaan slapen.

Een meisje uit Breukelen

Merel en Gys van Rooijen,
Houten



Milieu

Zondag zijn we naar het bos in Doorn geweest. We wilden het bos schoon maken. Toen we op de parkeerplaats waren zagen we ook van alles. We zagen daar dingen die niet thuis hoorden in de natuur. Bijvoorbeeld: zakjes chips, flesjes bier, plastic bekertjes, cola en bierblikjes, een heel bierglaasje, pakjes dranken. Vindt u dat dan niet te gek? We hebben een he-le-boel afval in een vuilniszak gedaan. De mensen gooien hun afval zomaar op de grond. Ze horen alles in de afvalbak te doen. Grote en kleine mensen moeten beter ophet milieu passen. Houd de natuur schoon.

Merel en Gys van Rooijen,
Houten

Nieuw blad

Ik en mijn vriendin zijn een blad begonnen, genaamd: post voor post. We proberen ons blad altijd zo leuk mogelijk te maken met verhalen, kleurplaten, recepten, strips, moppen en nog veel meer. Maar zo leuk als Dwarsligger zal ons blad natuurlijk nooit worden.

Fronika de Wit
Odijk

Boos

Ik ben boos op mijn broertje. Want hij helpt nooit de afwasmachine leeg te halen en hij neemt ook nooit zijn tas mee naar beneden. En daar word ik boos om en dan moet hij huilen en dat vind ik niet leuk. Dan pak ik twee kussens en doe ik ze tegen mijn oren. Wat kan ik eraan doen?

Sidney Bley, Houten

Ben je wel, wie je zegt dat je bent?

Van de redactie Dwarsligger
Den Haag

Iedereen van twaalf jaar en ouder moet vanaf 1 juni kunnen aantonen dat hij of zij de persoon is waarvoor hij of zij zich uitgeeft. Dit heet identificatieplicht. Als de politie een bewijs vraagt moet je dit kunnen tonen.

Je moet als je bijvoorbeeld Lars Dwaligger heet, aan kunnen tonen dat je dat ook echt bent en niet de naam van een buurjongen of klasgenootje doorgeeft. Een uitgebreide voorlichtingscampagne met brochures, radio- en televisiespotjes en posters is dinsdag van start gegaan. Minister Hirsch Ballin van justitie gaf hiervoor het startsein. In zo'n spotje zie je dat er na 1 juni om je paspoort, rijbewijs, toeristenkaart of gemeentepasje kan worden gevraagd. Het is allemaal nogal ingewikkeld. Vandaar dat er een uitgebreide voorlichtingscampagne wordt gehouden.

Lees

Nu gaat het er niet om wat je precies hebt gelezen, maar meer over hoe je dat hebt

gedaan. Ben je meteen links boven begonnen met lezen of heb je het anders aangepakt?

Beschrijf eens de stappen:

Lees

Als het goed is ben je eerst gaan kijken waar de verschillende stukjes over gaan door te lezen wat erboven staat. Misschien heb je ook de foto's bekeken. Toen ben je dat stukje gaan lezen waar je graag meer over zou willen weten. Waarschijnlijk heb je je toen ook afgevraagd wat je al van dat onderwerp afwist en waar dat stukje over zal gaan. Daarna ben je gaan lezen. Misschien heb je ontdekt dat de tekst ging over het onderwerp waar je ook dacht dat de tekst over zou gaan.

Eigenlijk weten we nu al veel over teksten begrijpen:

- Je hebt niet alleen een tekst, maar die tekst ziet er ook op een bepaalde manier uit (met 'kopjes', illustraties, e.d.); je zou dat de 'buitenkant' van een tekst kunnen noemen;

- Je kunt heel goed alles lezen wat er staat of je kunt wat minder precies lezen;

- Je kunt je afvragen wat je al van het onderwerp weet en waar een tekst over zal gaan;

- Je kijkt of je idee over de tekst ook uitkomt.

Dit zijn eigenlijk stappen die je zet als je een tekst wilt lezen en begrijpen. Je begint niet zomaar te lezen, maar stelt jezelf een aantal vragen voor het lezen. Ook tijdens en na het lezen kun je je nog een aantal vragen stellen, die je helpen bij het begrijpen van de tekst.

Voor het lezen

Vóór het lezen is de 'buitenkant' van een tekst van belang. Die vertelt je vaak een heleboel over de binnenkant: waar die tekst precies over gaat. De 'buitenkant', dat is de titel, tussenkopjes, alinea's, enz.

Opdracht 3

Een tijd geleden stond er een tekst in 'Taptoe' met de volgende titel: 'Hoesten, een vieze smaak in je mond en toch...'

Als je deze titel zou lezen, waar denk je dan dat deze tekst over zal gaan?

Lees

De tussenkopjes in diezelfde tekst zijn de volgende: 'Actief/passief', 'stoer', 'groot filmster' en 'longkanker'.

1. Waar denk je dat deze tekst over zal gaan?

2. Wat weet je al van het onderwerp af?

Zet dat in steekwoorden of kernwoorden in onderstaand woordveld

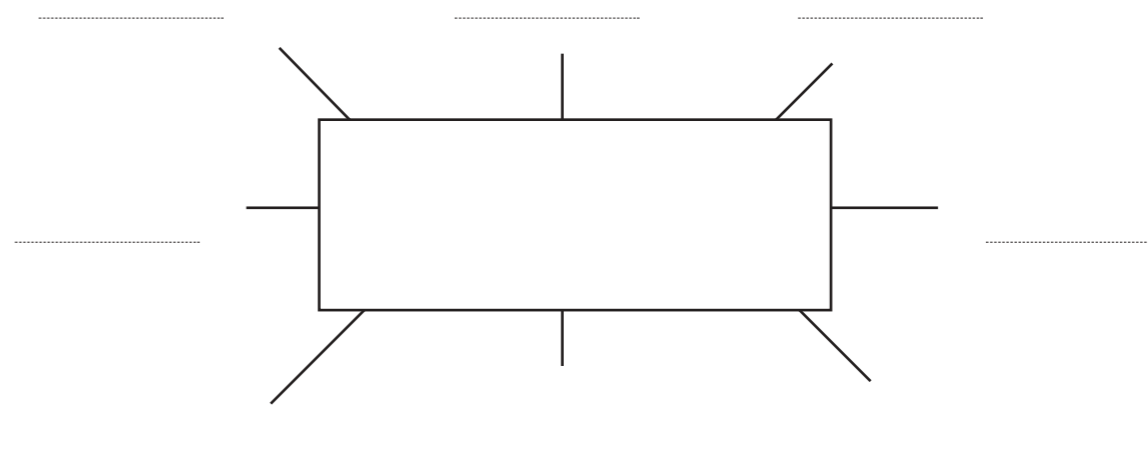

Tijdens het lezen

Lees

Als je een tekst leest kun je je ook een aantal vragen stellen. Als het een lange, moeilijke tekst is, dan is het goed om

soms even te wachten met lezen en je de volgende vraag te stellen:

3. Waar ging het stukje over en hoe zou het verder gaan?

Opdracht 4

Waarom is deze vraag belangrijk?

Lees

Vaak komen er in een tekst moeilijke woorden voor, woorden die je niet begrijpt. De vraag is dan:

4. Welke woorden begrijp ik niet?

Opdracht 5

Wat doe je nu altijd als je een moeilijk woord in een tekst tegenkomt?

Het eerste wat je moet doen is je afvragen of het een belangrijk woord is voor deze tekst.

- Is het belangrijk, dan moet je de tekst rondom dat woord nog eens lezen, misschien dat je er dan achter komt wat het woord betekent.
- Als je daar niet achter komt, dan zoek je het woord op in het woordenboek.
- Kom je er dan nog niet uit, dan vraag je het aan iemand.

Lees

Soms wordt een tekst ineens ingewikkelder. Je moet dan heel goed lezen om het te begrijpen. Dan stel je de volgende vraag:

5. De tekst is ingewikkeld, wat doe ik?

Het is goed om een ingewikkeld stukje tekst nog eens te lezen, en dan heel nauwkeurig. Wat je ook kan helpen is belangrijke zaken te onderstrepen of de kern van het stukje opschrijven.

Na het lezen

Voor het lezen heb je jezelf de vraag gesteld waar de tekst over zou gaan aan de hand van de titel, tussenkopjes,

illustraties (de 'buitenkant' van de tekst). Nadat je de 'binnenkant' hebt gelezen is de volgende vraag belangrijk:

6. Ging het verhaal over waar ik dacht dat het over ging?

Ook heb je je van tevoren afgevraagd wat je al van het onderwerp afwist. Misschien heb je wel een woordveld gemaakt. Waarschijnlijk heeft

de tekst je wat geleerd, dingen die je van tevoren nog niet wist. Je kunt je de vraag stellen:

7. Wat weet ik nu meer?

En dan het woordveld uitbreiden.

Na het lezen kun je een aantal vragen bedenken over de

tekst. Dat zijn vragen die je misschien ook wel op het proefwerk zult krijgen.

8. Welke vragen kan ik stellen?

Sommige vragen kun je direct in de tekst vinden, dat noemen we de 'weetvragen'. Ze beginnen vaak met 'wat', 'wie' of 'waar'. Voor sommige vragen moet je heel goed nadenken. Het antwoord kun je niet zomaar even uit de tekst halen. Die noemen we 'denkvragen'. Ze beginnen vaak met 'waarom' of 'hoe'. Tenslotte zijn er de 'Nou ik-

vragen'. Ze vragen vaak naar je eigen mening over zaken antwoord vind je niet in de tekst.

Alle acht vragen die we hebben besproken kun je samen op één vel zetten en gebruiken bij het voorbereiden van je proefwerk. We noemen dat vel 'De tekstkijker'.

De Tekstkijker

Voor het lezen

1. Waar zou de tekst over gaan?

Tip: bekijk de titel, illustraties en de kopjes in de tekst

2. Wat weet ik er al van?

Tip: maak een woordveld over het onderwerp

Tijdens het lezen

3. Waar ging het stukje over en hoe zou het verder gaan?

4. Welke woorden begrijp ik niet?

Tip • is het een belangrijk woord? ja?

• lees de zinnen om het woord heen en probeer de betekenis te raden

• weet je het niet?

• zoek op in je woordenboek. Weet je het nog niet?

• vraag de betekenis aan iemand

5. De tekst is ingewikkeld, wat doe ik?

Tip • lees het stukje nog een keer en ga heel oplettend lezen

• zet strepen onder wat belangrijk is

• schrijf de kern van het stukje op

Na het lezen

6. Ging het verhaal over waar ik dacht dat het over ging?

7. Wat weet ik nu meer?

Tip: maak het woordveld af

8. Welke vragen kan ik maken?

Tip • weetvragen

• denkvragen

• nou-ik vragen

Hoesten, een vieze smaak in je mond en toch...

Heb je wel eens een trekje van een sigaret genomen? Heb je een keertje een sjekkie voor iemand gedraaid? Vies hé? Maar stoer vond je het wel zeker. Iedereen die nu twintig sigaretten per dag rookt, vond het de eerste keer smerig. Want roken is niet lekker. Eigenlijk niet, tenminste. De eerste keer schrik je van de vieze smaak in je mond. En misschien moet je er wel heel erg door hoesten. Bovendien weet je niet goed hoe het moet. Om het inhaleren te leren (dat is de rook heel ver je lichaam in laten komen en er je longen flink laten bevuilden) moet je flink oefenen. Toch zijn er heel veel mensen verslaafd aan het roken. Het merkwaardige is namelijk dat je het eerst niet lekker vindt. Dat je door moet zetten om ervan te gaan houden. En dat je er dan eigenlijk niet meer vanaf kunt komen. Ik ken mensen aan wie honderdduizend gulden beloofd is als ze met het roken zouden stoppen en die het toch niet gelukt is. **3A 4A 5A**

Actief/passief

We spreken tegenwoordig van actief en passief roken. Actief roken wil zeggen dat je zelf een sigaret opsteekt en met plezier aan de sigaret zuigt. Passief roken betekent dat de mensen om je heen sigaretten roken en dat jij van hun rook mee geniet. Ook al heb je nog nooit een sigaret opgestoken, jij bent waarschijnlijk wel vaak een roker. Een passieve roker. Of je nu wilt of niet. In de trein, in kamers vol visite, in wachtkamers. Op feestjes. In de kantine van voetballen. Bijna

overal waar mensen bij elkaar komen zijn er rokers. Jij bent daardoor gedwongen om mee te roken. **3B 4B 5B**

Stoer

Maar er zijn ook aardig wat actieve rokers onder kinderen. Van de tien tot twaalfjarigen heeft een groot aantal kinderen wel eens gerookt. Om precies te zijn heeft er van elk groepje van acht kinderen altijd wel eentje al gerookt. En waarom nou eigenlijk, als roken niet lekker is? Meestal is het omdat je denkt dat het stoer staat. Je ziet grote mensen met sigaretten en je wordt nieuwsgierig hoe dat is, zo'n rokend staafje in je mond. En je verbeeldt je dat als je er een trekje van neemt, dat je ook al een beetje een groot mens bent. Dus zelfs als je het een rotsmaak in je mond vindt, laat je daar niets van merken om flink te lijken. **3C 4C 5C**

Groot filmster

Je ziet ze kijken en je denkt dat zij denken:



gos, die is groot. Tjeeminnee, hij rookt al. Wat een kerel. Flink hoor. En als je vriendjes gaan hoesten en jij niet, dan vind je jezelf geweldig. Als je zo'n sigaret tussen twee vingers houdt, en de rook langzaam uitblaast, de as wegtikt, voel je je misschien wel een groot filmster. Op die foto's van de reclame zie je woestijnen en motorfietsen, cowboy's, snelle auto's, vliegtuigen, snelle bootjes en zee en strand. En dan voel je je misschien net als op die foto's. Maar één dingetje heb je dan niet in de gaten. Jij went steeds meer aan die smerige rotsigaretten, en voor je er erg in hebt, ben je eraan verslaafd. Je gaat steeds meer roken. Je vindt het hartstikke lekker en je weet niet waar je je handen moet houden als je er geen sigaret in hebt. **3D 4D 5D**

Longkanker

En dan heb je de poppetjes aan het dansen. Want behalve dat sigaretten duur zijn, en dat het geld ergens vandaan moet komen, is er meer aan de hand. Mensen die roken hebben tien keer zo veel kans op longkanker. En longkanker is een ziekte die erg veel voorkomt, en waar je dood aan gaat. Daar denk je natuurlijk helemaal niet aan als je stiekem in de bosjes een sigaret uitprobeert. Al die volwassenen die nu aan het roken verslaafd zijn, hebben daar ook niet aan gedacht. En nu vinden de meesten zich niet meer stoer, maar slap. Vraag maar eens. **4E 5E 6 7 8**

We gaan het werken met 'De tekstkijker' oefenen met een tekst. Bij de tekst staat soms een cijfer. Als je een cijfer tegenkomt dan stel je de vraag uit 'De tekstkijker' die bij dat cijfer hoort.

Probeer het maar. Vraag 1 en 2 heb je al beantwoord. Zie bladzijde 51.

Vraag 3a

Vraag 4a

Vraag 5a

Vraag 3b

vraag 4b

vraag 5b

vraag 3c

vraag 4c

vraag 5c

Werkblad 1

Deze woordjes moet je heel goed uit je hoofd leren.

vl ees	meat
cadeau	present
mooi	beauti ful
kantoor	offi ce
muur	wal l
tweede	second
spoedi g	soon
gevangeni s	pri son
trei n	trai n
bi oscoop	ci nema
gezi cht	face
bri ef	l etter
groot	bi g
mensen	peopl e
maand	month
ei	egg
hond	dog
mi sschi en	perhaps
gi steren	yesterday
kaartje	ti cket
stad	town

Overhoring 1

tweede
bri ef
kantoor
maandag
mensen
gevangeni s
mooi
groot
ei
gi steren
cadeau
hond
trei n
gezi cht
vl ees
mi sschi en
muur
stad
spoedi g
kaartje
bi oscoop



Lees

De vorige les hebben we het gehad over het leren van een tekst voor een proefwerk.

Deze les gaan we het hebben over proefwerken, waarbij je iets moet onthouden of uit je hoofd moet leren. In groep 8

komt het vaak voor dat je iets uit je hoofd moet leren. Denk maar aan woordjes Engels, jaartallen bij geschiedenis, namen van hoofdsteden voor aardrijkskunde, enzovoorts.

Opdracht 1

Kun je meer dingen noemen die je in groep 8 uit je hoofd moet leren?

Lees

Uit je hoofd leren doe je eigenlijk al heel vroeg. Kinderen van drie jaar kunnen vaak al eenvoudige liedjes of versjes uit het hoofd opzeggen. Dat zijn dan vaak liedjes of versjes die rijmen (zoals 'slaap, kindje slaap') of waar dezelfde woorden steeds terugkomen. Ook zijn het liedjes waar je

allerlei bewegingen bij kunt maken (zoals 'handjes op de tafel'). Die rijmwoordjes, herhalingen en bewegingen helpen een kind eigenlijk een beetje bij het onthouden van het liedje of versje. We gaan het deze les dus hebben over uit het hoofd leren of onthouden van dingen die je

voor een proefwerk moet leren. Je hebt vorige week Engelse woordjes moeten leren. De meester of juf gaat nu kijken wat je er nog van weet. Daarna mag je werkblad 6 nog een keer leren en de woordjes worden nog een keer overhoord.

Overhoring 2

gi steren

mi sschi en

bi oscoop

kantoor

gevangeni s

vl ees

stad

ei

maandag

trei n

muur

kaartje

tweede

groot

mensen

spoedi g

hond

mooi

gezi cht

bri ef

cadeau



Overhoring 3

- maandag
- kaartje
- bi oscoop
- hond
- vl ees
- mensen
- trei n
- gi steren
- bri ef
- mooi
- groot
- ei
- kantoor
- cadeau
- stad
- mi sschi en
- spoedi g
- muur
- gevangeni s
- tweede
- gezi cht

Lees

Je hebt nu drie keer geleerd en eigenlijk drie kleine proefwerkjes gemaakt.

Opdracht 2

Zet in de volgende grafiek hoeveel woordjes je steeds goed had.

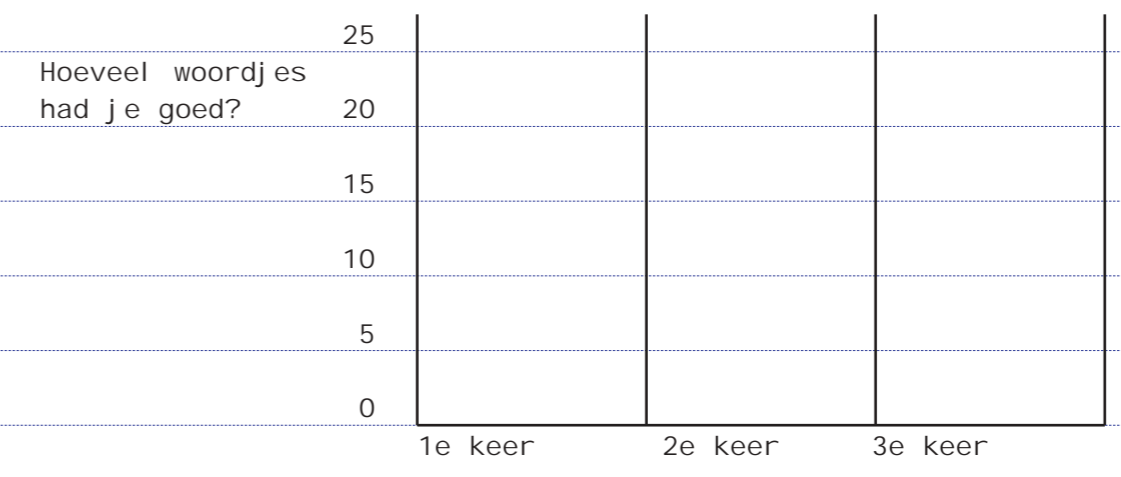

Lees

De eerste keer zal je er meer goed hebben dan de tweede keer en de derde keer zul je er meer goed hebben dan de tweede keer. Dat heeft alles te

maken met de 'vergeetlijn'. Deze 'vergeetlijn' laat zien dat je snel vergeet wat je uit het hoofd hebt geleerd. Kijk maar eens.

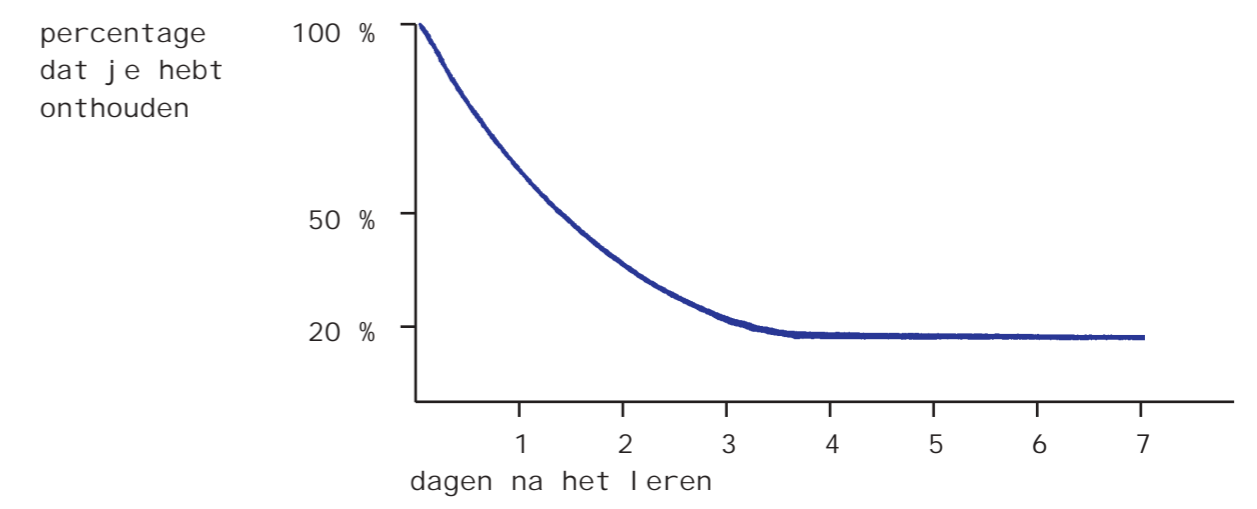

Lees

Het blijkt dat je de eerste drie dagen snel vergeet en dat je na drie dagen een klein gedeelte blijft onthouden. Dat heb je

eigenlijk geleerd. Weinig hè? Dat betekent van de 25 woordjes maar vijf.

Opdracht 3

Klopt de vergeetlijn met je eigen lijn?

Lees

Eigenlijk betekent dit dat als je iets uit je hoofd moet leren je dat niet een keer moet doen, maar vaker. En dat je niet te lang wacht met herhalen, want als je het de

dag erna doet, dan weet je nog een heleboel. Dus beter is het dat je 3 x 10 minuten leert op verschillende momenten, dan 1 x 30 minuten.

Hoe onthoud je eigenlijk?

Lees

Dit doen alle kinderen anders. De één wil het graag voor zichzelf zeggen, de ander schrijft het nog een keer op een blaadje, weer iemand anders stelt zich er een beeld bij voor. Bij het leren van de

woordjes is het soms handig om woorden samen te nemen die wat met elkaar te maken hebben. Dit doen sommige kinderen. Anderen 'stampen' gewoon.

Opdracht 4

Hoe heb jij de woordjes geleerd?

Lees

In les 2 van 'leren leren' hebben we gezien dat er verschillende manieren van leren zijn. En dat het ene kind

liever wil 'horen', een ander wil 'doen' en weer een ander wil 'zien'.

Opdracht 5

Wat je toen hebt ontdekt klopt dat een beetje met hoe je nu geleerd hebt?

Welke manier heb jij gebruikt?

Lees

Je weet vaak niet meteen welke manier het best bij je past. Dus is het goed om eens wat manieren uit te proberen. Dan kom je er misschien achter hoe het bij jou het beste gaat.

Bij het onthouden is het soms heel handig om voor jezelf 'ezelsbruggetjes' te hebben. Met een 'ezelsbruggetje' wordt bedoeld dat je om iets te leren, iets anders als

hulpmiddeltje gebruikt. Zo moest een kind eens de hoofdsteden van Europa leren. Hij kon dat onthouden door te denken aan de voetbalclubs die daarbij hoorden. Dus Madrid en Real Madrid, Rome en A.S. Rome enzovoort.

Een bekend 'ezelsbruggetje' is TV-TAS om de Waddeneilanden te onthouden: Texel, Vlieland, Terschelling, Ameland en Schiermonnikoog.

Opdracht 6

Heb je bij het leren van de Engelse woordjes ezelbruggetjes gebruikt? Geef eens aan bij welk woord.

Opdracht 7

Heb je bij het leren voor andere vakken, bijvoorbeeld aardrijkskunde en geschiedenis wel eens ezelbruggetjes gebruikt? Geef eens een voorbeeld.

Lees

Als je bij een proefwerk dingen uit je hoofd moet leren dan is 'De onthoudkijker' een handig hulpmiddeltje. Gebruik

deze kijker bij de volgende keer dat je bij een proefwerk iets uit het hoofd moet leren.

De Onthoudkijker

Voor het leren

1. Hoe plan ik het leren?

- Tip**
- plan meerdere korte tijden om te leren (3x10 is meer dan 1x30).
 - wissel leerwerk af met maakwerk

2. Kan ik dingen samen leren?

- Tip**
- lees eerst alles door en bekijk of er al dingen bij elkaar staan
 - zo ja, waarom staan ze bij elkaar?
 - zo nee, zet dingen die bij elkaar horen bij elkaar
 - verzin ezelbruggetjes of bedenk een beeld

Tijdens het leren

3. Welke hulpmiddelen kan ik gebruiken?

- Tip**
- een blaadje om af te dekken
 - pen en papier om te oefenen of om tekeningetjes te maken
 - kaartjes om op te schrijven met het antwoord aan de andere kant
 - een cassette recorder om wat in te spreken en te beluisteren
 - fantasiebeelden bij een bepaald woord (stel je er iets bij voor)

Na het leren

4. Hoe en wanneer kijk ik of ik alles nog weet?

- Tip**
- kijk als je begint met leren wat je nog weet van wat je al geleerd hebt
 - leer dingen die je niet meer weet eerst. Als je alles denkt te kennen, controleer dit dan door jezelf te (laten) overhoren, één à twee uur na het leren

5. Wat moet ik na het leren en overhoren doen?

- Tip**
- kijk naar jouw manier van leren: ging de door jouw gekozen manier goed, of moet je een andere proberen?

Lees

“Ik... eh... wil jullie iets vertellen over... eh... ” Ik weet het niet meer, denkt Bianca, wat zou ik ook alweer zeggen? Ze ziet 25 paar ogen die op haar zijn gericht en de ogen van de meester. “Komt er nog wat van!” zegt Farid. “We hebben geen uren de tijd!” “Eh... het gaat over voetballen. maar eh... eigenlijk meer over meisjesvoetbal. Ik doe het zelf ook en... eh... het is heel leuk... meer weet

ik niet.” “Boe” roepen de andere kinderen en de meester heel hard. Ze gooien met tomaten en eieren. Op dat moment wordt Bianca wakker. Ze heeft gedroomd. Ze heeft dus nog een heleboel tijd om het goed voor te bereiden. Gelukkig maar want in de tussentijd kan ze nog een heleboel doen.

Een spreekbeurt houden of een werkstuk maken hoeft helemaal niet eng te zijn als je precies weet wat je daarvoor moet doen, welke stappen je allemaal moet zetten. In het voortgezet onderwijs moet je wel vaker werkstukken maken of spreekbeurten houden. Daarom is het goed dat in groep 8 al een aantal keren te oefenen. En als je dat doet zul je merken dat dat best leuk is.

Opdracht 1

Heb je wel eens een spreekbeurt gehouden of een werkstuk gemaakt? Waarover ging dat en wat vond je ervan?

Je spreekbeurt of werkstuk, wat moet je vooraf weten?

Een onderwerp kiezen

Lees

Als je een spreekbeurt moet houden of een werkstuk moet maken mag je meestal je onderwerp zelf kiezen. Waar kun je allemaal aan denken als je een onderwerp gaat kiezen?

Kijk eens hieronder, kies dan een onderwerp en schrijf dat op de stippe lijntjes.

Een plek waar je bent geweest

Iets waar je meer over wilt weten

Je favoriete dier

onderwerp:
.....

Je hobby

Een boek dat je mooi vindt

Je favoriete zanger/zangeres/groep

Als je een keuze hebt gemaakt kun je je een aantal dingen afvragen:

1. Is het onderwerp te groot of te klein? Zo ja, wat kun je doen?
2. Is het onderwerp te moeilijk of juist te gemakkelijk? Zo ja, wat kun je doen?
3. Denk je dat je genoeg informatie over het onderwerp kunt vinden? Zo nee, wat kun je doen?

Lees

In het woordveld staat waar je allemaal aan denkt bij het onderwerp. Maar het leuke van een werkstuk of een spreekbeurt is ook dat je er zelf nog een heleboel meer over kan leren. Waarschijnlijk

zijn er ook dingen die je niet helemaal zeker weet of die je helemaal nog niet weet. Om dat allemaal op een rijtje te zetten maak je een vraagveld. Dat kan er zo uit zien.

Welke soorten spinnen zijn er allemaal?

Waar kom je spinnen tegen?

Welke spinnen zijn gevaarlijk en welke niet?

Waar leven spinnen van?

onderwerp:
spinnen

Hoe worden spinnen geboren?

Opdracht 4

Maak het vraagveld verder af. Schrijf nog twee vragen op de stippellijntjes.

Informatie verzamelen, waar en hoe?

Lees

Als je een heleboel vragen hebt gemaakt moet je ook een heleboel antwoorden geven. Voor een deel weet je die al, maar voor een deel zul je die antwoorden ergens moeten

vinden. Waar je die antwoorden haalt noem je de informatiebron. Maar je kunt je ook afvragen hoe je die antwoorden moet vinden, dan heb je het over een manier van

informatie krijgen. Als je die informatiebronnen en manieren van informatie krijgen naast elkaar zet dan krijg je het volgende.

Waar?

informatiebron

Hoe?

manier van informatie krijgen

boeken, kranten, folders, tijdschriften, atlas, encyclopedie

lezen, bekijken, verzamelen

t.v., radio, video, cd

kijken, luisteren

personen

interview, observeren, (kijken naar)

bibliotheek, documentatiecentrum

lezen, bekijken, opzoeken, lenen

museum

bekijken

Opdracht 5

Stel je wilt een spreekbeurt houden over de geschiedenis van de Olympische Spelen. Waar en hoe zou je informatie verzamelen?

Waar?

Hoe?

Samenvatten en vastleggen

Lees

Alle informatie die je verzamelt kun je natuurlijk niet allemaal in je hoofd opslaan. Die informatie moet je samenvatten en vastleggen. Hiervoor is het nodig dat je hoofd- en bijzaken kan onderscheiden, kernwoorden

uit een tekst kan halen, maar ook een kort uittreksel kan maken. Vaak is het ook goed om je eigen mening te geven over de informatie die je hebt gevonden. Als je alle informatie die je wilt hebben verzameld en vastgelegd hebt,

ga je een opzetje maken voor je spreekbeurt of verslag. Het is goed om die opzet ook even te laten lezen door een ander kind, of door de meester of juf.

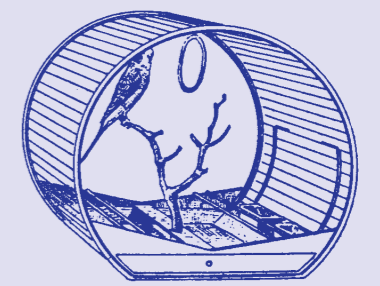
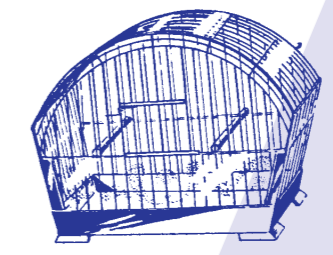

Les 10

Een spreekbeurt houden of een werkstuk maken, hoe doe je dat?

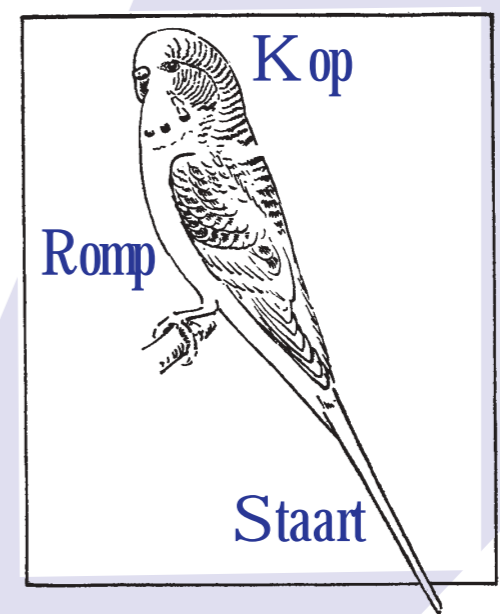

Het verslag zelf

Ieder verslag heeft een opbouw:

- een *kop*: hoe begin je (de inleiding)
- een *romp*: het stuk met de meeste informatie over het onderwerp (de kern)
- een *staart*: hoe sluit je af (het slot)

Hoe begin je?

- Je vertelt wat er in het verslag allemaal staat. bijvoorbeeld: dit verslag gaat over familiefeesten in Marokko. Zo'n begin komt het meest voor. Wel een beetje saai, hé?

- Je vertelt waarom je het onderwerp hebt gekozen.
- Je begint met een zin waarvan de lezer denkt: hé, dat is interessant of spannend.

Opdracht 1

Als je een verslag wilt maken over spinnen, verzin dan eens een pakkend begin.

Lees

Vertel in je inleiding ook waar je het in je verslag allemaal over gaat hebben. Dat doe je in het grote middenstuk: de

romp. Ieder verslag moet je ook weer op een beetje leuke manier afsluiten. Je kunt niet zomaar ineens ophouden.

Opdracht 2

Verzin een aardige slotzin voor het verslag over spinnen.

Een verslag heeft een bepaalde lengte

Lees

Meestal is dat iets waar je van te voren afspraken over maakt. Een verslag mag niet te kort zijn, maar ook niet te lang.

Meestal is 4 à 5 pagina's een redelijke lengte van het verslag.

Een verslag ziet er op een bepaalde manier uit

We noemen dit de vormgeving of nog moeilijker de 'layout' van een verslag. Denk hierbij aan:

- Schrijf je het of typ je het verslag?

- Neem je er plaatjes of tekeningen in op?
- Neem je er citaten (letterlijke teksten) in op of doe je alles in je eigen woorden?

De spreekbeurt zelf

Lees

Ook een spreekbeurt heeft een *opbouw* (kop- romp- staart). Als de spreekbeurt afgelopen is, is het leuk om de kinderen van de klas vragen over het onderwerp te laten stellen. Ook een spreekbeurt heeft een bepaalde *lengte*. Een praatje van 10 à 15 minuten is een aardige lengte, waarin je een heleboel kunt vertellen. Ook

een spreekbeurt ziet er op een bepaalde manier uit zou je kunnen zeggen. Alleen vertellen kan saai zijn. Luisteren en kijken moet je een beetje afwisselen. Het maakt een spreekbeurt levendiger als je:

- Iets laat *zien*, bijvoorbeeld een tekening, een landkaart, een poster, dia's of een bordtekening.
- Iets laat *horen*, bijvoorbeeld een cd, een cassette of een muziekinstrument.
- Iets *meeneemt*, bijvoorbeeld je eigen huisdier of een voorwerp dat met je spreekbeurt te maken heeft.

Opdracht 3

Stel je houdt een spreekbeurt over het eiland Schiermonnikoog.

Je laat zien:

Je laat horen:

Je neemt mee:

Lees

Het is goed de spreekbeurt op papier te zetten als je alle informatie verzameld hebt en je precies weet hoe je het gaat doen. Dit heeft twee voordelen:

- 1 Je kunt een spreekbeurt van te voren goed oefenen en dat is belangrijk.
- 2 Je kunt dan een 'spiekbriefje' maken waarop heel in het kort de opbouw en de belangrijkste onderdelen van je spreekbeurt in kernwoorden staan.

Soms gaat een goed voorbereide spreekbeurt helemaal de mist in omdat iemand een aantal belangrijke dingen vergeet. Waar moet je bij een spreekbeurt goed op letten:

- Waar ga je staan zodat iedereen je goed kan zien en horen?
- Spreek je luid en duidelijk, niet te snel en niet te langzaam?

- Spreek je niet op één toon?
- Spreek je niet met teveel moeilijke woorden en leg je moeilijke woorden uit?
- Kijk je je klasgenoten zoveel mogelijk aan?
- Wissel je je spreken af met iets laten zien of horen?

Wat moet je doen na het verslag/ de spreekbeurt?

Stel je de volgende vragen:

Wat vond *ik* van het verslag / de spreekbeurt?

- wat ging goed?
- wat kon beter?

Wat vinden *de andere kinderen* van het verslag / de spreekbeurt?

- wat ging goed?
- wat kon beter?

Wat vindt *de juf of meester* van het verslag / de spreekbeurt?

- wat ging goed?
- wat kon beter?

Waar moet ik de volgende keer beter op letten?

Lees

In les 9 heb je geleerd hoe je op een handige manier je spreekbeurt kunt voorbereiden of met je werkstuk aan de gang kunt gaan. Nu je dat weet krijg je vast niet van die angstige dromen als Bianca, die droomde dat zij een spreekbeurt moest houden en met tomaten werd bekogeld. Maar om het goed te doen zijn er wel heel veel dingen waar je aan moet denken. Daarom

hebben we het nog eens op een rijtje gezet in de kijker.

Je kunt nu zelf nagaan of je niets vergeet. Alle dingen die handig zijn om te doen staan erin opgeschreven. Je kunt er zelfs een kruisje bij zetten als je het gedaan hebt.

Veel plezier met het maken van je werkstuk of het houden van je spreekbeurt!

De Spreekbeurt- of werkstukmaker

Vooraf

Gedaan

1. Kies een onderwerp

Tip Vraag je af of

- het geschikt is
- hoeveel voorbereidingstijd je hebt
- hoeveel tijd je hebt of hoe lang het mag zijn

Tijdens

2. Welke stappen neem je tijdens het werken aan je spreekbeurt/ werkstuk?

Tip Je hebt je onderwerp gekozen

Nu ga je onderzoeken:

- wat je er al van weet (maak een woordveld)
- wat je nog meer wilt weten over je onderwerp (maak een woordveld)
- wat je moet doen om de informatie te vinden. (waar en hoe vind je de Informatie?)

Tip Als je dat weet maak je een plannetje.

- schrijf in je huiswerkhelper: wanneer je aan de spreekbeurt/werkstuk werkt en wat je dan doet. Bijvoorbeeld: je verhaal voorbereiden, informatie verzamelen (naar de bibliotheek gaan of een interview houden), materiaal verzamelen, je spreekbeurt oefenen of je werkstuk schrijven en natuurlijk wanneer het af moet zijn

3.a Het maken van je spreekbeurt

Tip • geef je spreekbeurt:

- een kop (inleiding)
- een romp (een middenstuk)
- een staart (een slot)
- maak een 'spiekbriefje'
- neem wat spullen mee om te laten zien/horen
- gebruik eenvoudige taal/ leg moeilijke woorden uit
- oefen je spreekbeurt een keertje thuis
- kijk naar je 'luisteraars'
- wissel het praten af door iets te laten zien
- laat de groep vragen stellen

Gedaan

3.b Het maken van je werkstuk

Tip • geef je werkstuk:

- een kop (inleiding)
- een romp (een middenstuk)
- een staart (een slot)
- maak voordat je aan het werk gaat eerst een opzet in steekwoorden
- zoek plaatjes of tekeningen om je verhaal te illustreren
- schrijf in je eigen woorden. Als je een stukje overschrijft uit een boek, schrijf er dan bij uit welk boek en wie de schrijfster of schrijver is
- zorg dat je werkstuk er verzorgd uitziet (netjes schrijven-plaatjes mooi uitknippen)

Na het houden van je spreekbeurt of het maken van je werkstuk.

4. Bespreek je werkstuk/ spreekbeurt na

Tip • wat vond je er zelf van?

- wat ging goed en wat kan er beter?
- wat vonden de kinderen heel leuk/ wat kan beter?
- wat vond je juf of meester van je spreekbeurt/ werkstuk?
- schrijf op waar je de volgende keer op moet letten

